

Уважаемые покупатели!

Для удобства транспортировки, мебель поставляется в разобранном виде с учетом на то, что сборку Вы будете производить сами. Стоимость сборки в стоимость изделия не включена. При покупке необходимо убедиться в наличии всех деталей согласно прилагаемого паспорта и отсутствия дефектов на них. После сборки, претензии по количеству и качеству сборочных единиц не принимаются. Предприятие – изготовитель не несет ответственности за дефекты, возникшие в процессе сборки и эксплуатации, вследствие несоблюдения настоящей инструкции или применения изделия не по назначению.

Примечание. Предприятие оставляет за собой право вносить изменения в конструктивные элементы мебели и заменять фурнитуру, не ухудшая качество изделия.

Рекомендации по сборке

Перед началом сборки и дальнейшей эксплуатации внимательно ознакомьтесь с настоящим руководством и следуйте его рекомендациям.

Изделие следует собирать вдвоем на ровной поверхности, соблюдая последовательность согласно представленной схеме.

Правила пользования и эксплуатации изделия

Уважаемые покупатели. Срок эксплуатации мебели напрямую зависит от Вашего бережного отношения к ней.

-Избегайте прямого попадания воды на изделия во избежание разбухания поверхностей. В случае попадания воды, следует немедленно вытереть поверхность насухо мягкой тканью.

-Не храните мебель в сырых непроветриваемых помещениях и не устанавливайте вплотную к отопительным приборам.

-Не ставьте под прямые солнечные лучи, т.к. под их воздействием изменяется цвет лицевых поверхностей изделия.

- Аккуратно передвигайте с места на место изделие, чтобы не повредить опоры в процессе передвижения.

- Не ставьте на поверхность раскаленные предметы.

-Не допускайте попадания на поверхность веществ, таких как растворители, бензин, обезжиривающие средства и т.п.

-При чистке, во избежание повреждения поверхностей, не используйте щетки, жесткие ткани, зернистые порошки. Для ухода за мебелью используйте специальные средства, предназначенные для мебели.

- В шкафу для платья и белья, рекомендуем, вещи вплотную к петлям не располагать.

-Периодически, в случае ослабления резьбовых соединений, необходимо их подтянуть.

-Кромка: бугристость/неровность закрашенного торца не считается браком.

- Мебель, произведенная в разные даты, может отличаться друг от друга и от выставочных образцов по оттенку ЛДСП, кромки и пленки ПВХ.

Помните!

Несоблюдение каких-либо из вышеуказанных условий, повлечет возникновение недостатков мебели, является основанием утраты права на гарантийное обслуживание.

Транспортирование и хранение

-Транспортирование рекомендуется всеми видами транспортов крытых транспортных средствах, а также в контейнерах.

- Мебель должна храниться в крытых помещениях при температуре не ниже +2С и относительной влажности воздуха 45% - 70%.

Гарантийные обязательства

Изготовитель гарантирует соответствие изделий мебели требованиям ГОСТ 16371 при соблюдении условий транспортирования, хранения, сборки (мебели, поставляемой в разобранном виде), эксплуатации и рекомендаций по уходу за мебелью.

Срок службы изделия – 7 лет, срок гарантии – 24 месяца со дня приобретения при предъявлении: маркировочных ярлыков; инструкции по сборке и эксплуатации; документов, подтверждающих факт покупки. Гарантия предоставляется при отсутствии механических повреждений, возникших при самостоятельной транспортировке, установке и сборке; эксплуатации; загрязнений; следов самостоятельного ремонта.

На изделия, подвергнутые модификации не на предприятии-изготовителе, гарантия не распространяется.

При обнаружении производственных дефектов ссылаетесь на номер заказа, приложите гарантийный талон и упаковочный ярлык.



ООО "ПАНОРАМА"
Россия, Удмуртская Республика
426039, г. Ижевск
ул.В.Шоссе д.302 оф.202/1
Тел. 941-578
E-mail: info@comfortsmebel.ru

EAC
ТР ТС 025/2012

Инструкция по эксплуатации корпусной мебели

БОГУСЛАВА М10 Тумба прикроватная

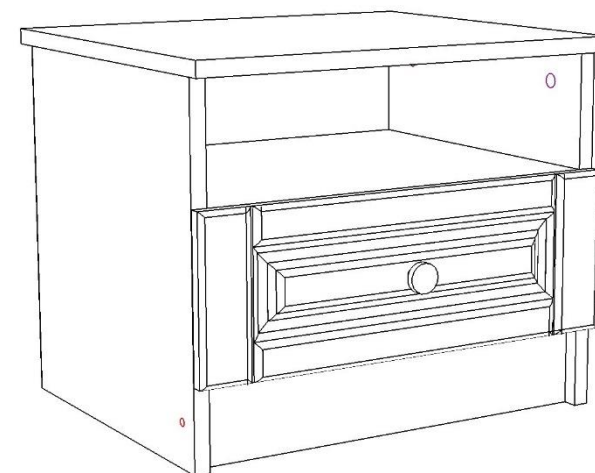

Габаритные размеры ШxГxВ (мм): 463x397x384

Вес: 10,4 кг

Сборку изделия произвести согласно данной инструкции.

Схема сборки

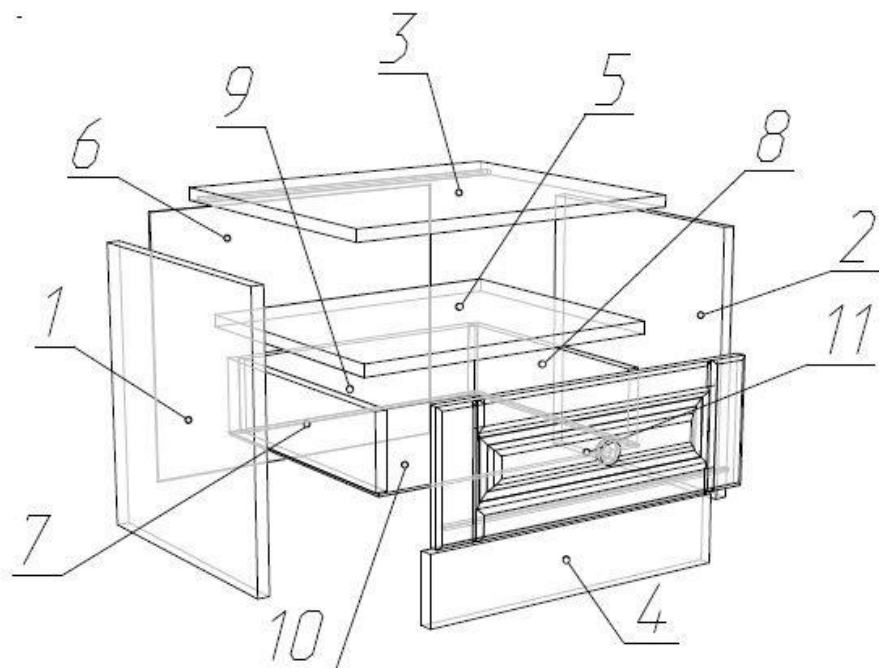

	Перечень фурнитуры	Кол-во
A	Конфирмат 7x50	4 шт.
Б	Ключ шестигранник	1 шт.
В	Ручка	1 шт.
Г	Заглушка 13/18	2/4 шт.
Д	Саморез-шуруп 3,5x16	36 шт.
З	Подпятник	4 шт.
Л	Стяжка эксцентриковая	10 шт.
Н	Направляющие 300 шариковые	1 комп.

	Состав изделия	Размер	Кол-во
1	Боковина левая	368x356x16	1 шт.
2	Боковина правая	368x356x16	1 шт.
3	Крышка	463x398x16	1 шт.
4	Цоколь	427x90x16	1 шт.
5	Полка	427x356x16	1 шт.
6	Задняя стенка	457x374x3	1 шт.
7	Боковина ящика левая	350x100x16	1 шт.
8	Боковина ящика правая	350x100x16	1 шт.
9	Задняя стенка ящика	370x100x16	1 шт.
10	Дно ящика	400x355x3	1 шт.
11	Фасад ящика МДФ	458x167x16	1 шт.

Порядок сборки:

1. На детали №1,2 установить подпятники (З) с помощью саморезов 3,5x16(Д) и часть шариковых направляющих (Н) при помощи саморезов 3,5x16 ().
2. Детали №1,2 стянуть с деталями №4,5 при помощи конфирматов (А) и эксцентриковых стяжек (Л).
3. К собранной конструкции закрепить деталь №3 при помощи эксцентриковых стяжек (Л).
4. Проверив равенство диагоналей, установить заднюю стенку №6 с помощью саморезов 3,5x16 (Д) на расстоянии 15-20 см.
5. Собрать и установить ящик. Стянуть детали №7,8,9 на конфирматы (А). Установить фасад №11 используя эксцентриковые стяжки (Л). Установить в паз дно №10 и зафиксировать саморезами 3,5x16 (). Установить на детали №7,8 вторую часть шариковых направляющих(Н), при помощи саморезов 3,5x16 (). Установить ручку (В)
6. Установить заглушки (Г).

Схема установки направляющей



Стопор направляющей

Перед установкой направляющие нужно разъединить. Для этого стопор правой направляющей следует поднять вверх, левой - опустить вниз. Затем соединить их, вставив друг в друга, произойдет щелчок.

Схема установки эксцентриковой стяжки

