

Уважаемые покупатели!

Для удобства транспортировки, мебель поставляется в разобранном виде с учетом на то, что сборку Вы будете производить сами. Стоимость сборки в стоимость изделия не включена. При покупке необходимо убедиться в наличии всех деталей согласно прилагаемого паспорта и отсутствия дефектов на них. После сборки, претензии по количеству и качеству сборочных единиц не принимаются. Предприятие – изготовитель не несет ответственности за дефекты, возникшие в процессе сборки и эксплуатации, вследствие несоблюдения настоящей инструкции или применения изделия не по назначению.

Примечание. Предприятие оставляет за собой право вносить изменения в конструктивные элементы мебели и заменять фурнитуру, не ухудшая качество изделия.

Рекомендации по сборке

Перед началом сборки и дальнейшей эксплуатации внимательно ознакомьтесь с настоящим руководством и следуйте его рекомендациям.

Изделие следует собирать вдвоем на ровной поверхности, соблюдая последовательность согласно представленной схеме.

Правила пользования и эксплуатации изделия

Уважаемые покупатели. Срок эксплуатации мебели напрямую зависит от Вашего бережного отношения к ней.

-Избегайте прямого попадания воды на изделия во избежание разбухания поверхностей. В случае попадания воды, следует немедленно вытереть поверхность насухо мягкой тканью.

-Не храните мебель в сырых непроветриваемых помещениях и не устанавливайте вплотную к отопительным приборам.

-Не ставьте под прямые солнечные лучи, т.к. под их воздействием изменяется цвет лицевых поверхностей изделия.

- Аккуратно передвигайте с места на место изделие, чтобы не повредить опоры в процессе передвижения.

- Не ставьте на поверхность раскаленные предметы.

-Не допускайте попадания на поверхность веществ, таких как растворители, бензин, обезжиривающие средства и т.п.

-При чистке, во избежание повреждения поверхностей, не используйте щетки, жесткие ткани, зернистые порошки. Для ухода за мебелью используйте специальные средства, предназначенные для мебели.

- В шкафу для платья и белья, рекомендуем, вещи вплотную к петлям не располагать.

-Периодически, в случае ослабления резьбовых соединений, необходимо их подтянуть.

-Кромка: бугристость/неровность закрашенного торца не считается браком.

- Мебель, произведенная в разные даты, может отличаться друг от друга и от выставочных образцов по оттенку ЛДСП, кромки и пленки ПВХ.

Помните!

Несоблюдение каких-либо из вышеуказанных условий, повлекшие возникновение недостатков мебели, является основанием утраты права на гарантийное обслуживание.

Транспортирование и хранение

-Транспортирование рекомендуется всеми видами транспортов крытых транспортных средствах, а также в контейнерах.

- Мебель должна храниться в крытых помещениях при температуре не ниже +2С и относительной влажности воздуха 45% - 70%.

Гарантийные обязательства

Изготовитель гарантирует соответствие изделий мебели требованиям ГОСТ 16371 при соблюдении условий транспортирования, хранения, сборки (мебели, поставляемой в разобранном виде), эксплуатации и рекомендаций по уходу за мебелью.

Срок службы изделия – 7 лет, срок гарантии – 24 месяца со дня приобретения при предъявлении: маркировочных ярлыков; инструкции по сборке и эксплуатации; документов, подтверждающих факт покупки. Гарантия предоставляется при отсутствии механических повреждений, возникших при самостоятельной транспортировке, установке и сборке; эксплуатации; загрязнений; следов самостоятельного ремонта.

На изделия, подвергнутые модификации не на предприятии-изготовителе, гарантия не распространяется.

При обнаружении производственных дефектов ссылаетесь на номер заказа, приложите гарантийный талон и упаковочный ярлык.



ООО "ПАНОРАМА"

Россия, Удмуртская Республика

426039, г. Ижевск

ул.В.Шоссэ д.302 оф.202/1

Тел. 941-578

E-mail: info@comfortsmebel.ru



ТР ТС 025/2012

Инструкция по эксплуатации корпусной мебели БОГУСЛАВА М11 Трюмо

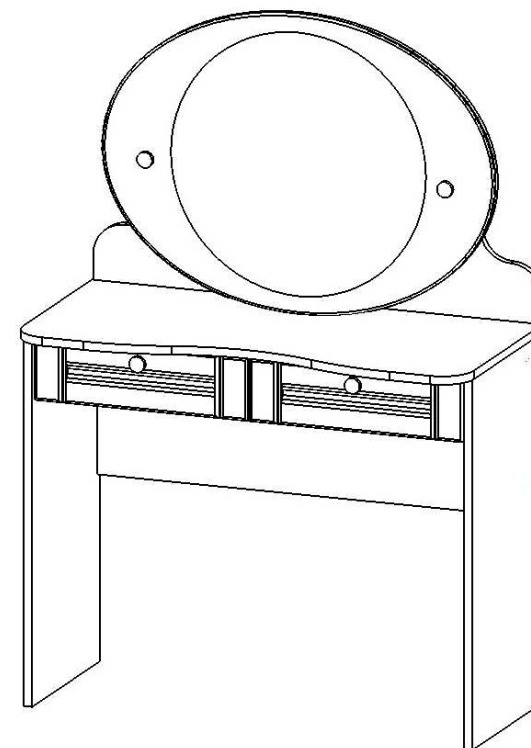

Габаритные размеры ШхГхВ (мм): 883x432x1290

Вес: 29 кг

Сборку изделия произвести согласно данной инструкции.

Схема сборки

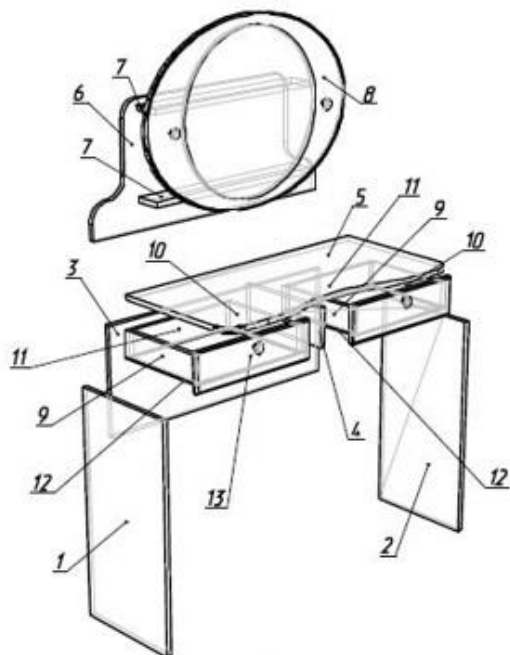

Порядок сборки:

1. На детали №1,2 установить подпятники (3) с помощью саморезов 3,5x16(Е). На детали №1,2,4 установить часть шариковых направляющих (Н) при помощи саморезов 3,5x16 (Е).
2. Детали №1,2 стянуть с деталями №3,5 при помощи эксцентриковых стяжек (Л) и конфирматов (А).
3. К собранной конструкции закрепить деталь №4 при помощи эксцентриковой стяжки (Л) и конфирматов (А).
4. На деталь №8 установить ручки (В). Затем притянуть детали №7 при помощи эксцентриковых стяжек (Л).
5. Деталь №6 закрепить к детали №5 при помощи конфирматов (А). Затем детали №6,7 стянуть между собой при помощи конфирматов (А).
6. Собрать и установить ящики. Установить на детали №9,10 вторую часть шариковых направляющих(Н), при помощи саморезов 3,5x16 (Е). Стянуть детали №9,10,11 при помощи конфирматов (А). Установить фасады №13,14 используя эксцентриковые стяжки (Л). Установить в пазы дно ящика №12 и зафиксировать саморезами 3,5x16 (Е). Установить ручку (В) на фасады.
7. Установить заглушки (Г).

Схема установки фасадов

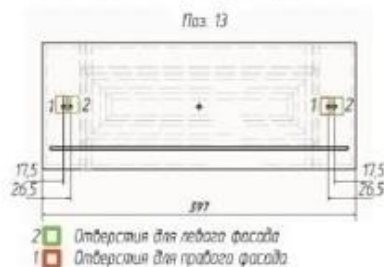

	Состав изделия	Размер	Кол-во
1	Боковина левая	704x348x16	1 шт.
2	Боковина правая	704x348x16	1 шт.
3	Ребро жесткости	846x346x16	1 шт.
4	Стойка	314x120x16	1 шт.
5	Столешница	883x432x16	1 шт.
6	Щит опорный	878x390x16	1 шт.
7	Полка	600x80x16	2 шт.
8	Щит с зеркалом	770x570x16	1 шт.
9	Боковина ящика левая	300x80x16	2 шт.
10	Боковина ящика правая	300x80x16	2 шт.
11	Задняя стенка ящика	358x80x16	2 шт.
12	Дно ящика	386x304x3	2 шт.
13	Фасад ящика	418x120x16	2 шт.

	Перечень фурнитуры	Кол-во
А	Конфирмат 7x50	17 шт.
Б	Ключ шестигранник	1 шт.
В	Ручка	4 шт.
Г	Заглушка 18	4 шт.
Е	Саморез 3,5x16	40 шт.
З	Подпятник	4 шт.
Л	Стяжка эксцентриковая	13 шт.
Н	Направляющие 300 шариковые	2 компл

Схема установки эксцентриковой стяжки

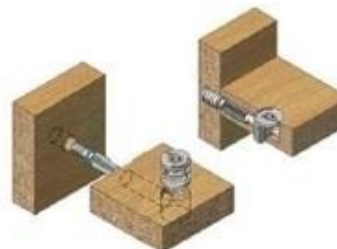

Схема установки направляющей



Перед установкой направляющие нужно разъединить. Для этого стопор правой направляющей следует поднять вверх, левой - опустить вниз. Затем соединить их, вставив друг в друга, произойдет щелчок.