

–Уважаемые покупатели!

Для удобства транспортировки, мебель поставляется в разобранном виде с учетом на то, что сборку Вы будете производить сами. Стоимость сборки в стоимость изделия не включена. При покупке необходимо убедиться в наличии всех деталей согласно прилагаемого паспорта и отсутствия дефектов на них. После сборки, претензии по количеству и качеству сборочных единиц не принимаются. Предприятие – изготовитель не несет ответственности за дефекты, возникшие в процессе сборки и эксплуатации, вследствие несоблюдения настоящей инструкции или применения изделия не по назначению.

Примечание. Предприятие оставляет за собой право вносить изменения в конструктивные элементы мебели и заменять фурнитуру, не ухудшая качество изделия.

Рекомендации по сборке

Перед началом сборки и дальнейшей эксплуатации внимательно ознакомьтесь с настоящим руководством и следуйте его рекомендациям.

Изделие следует собирать вдвоем на ровной поверхности, соблюдая последовательность согласно представленной схеме.

Правила пользования и эксплуатации изделия

Уважаемые покупатели. Срок эксплуатации мебели напрямую зависит от Вашего бережного отношения к ней.

-Избегайте прямого попадания воды на изделия во избежание разбухания поверхностей. В случае попадания воды, следует немедленно вытереть поверхность насухо мягкой тканью.

-Не храните мебель в сырых непроветриваемых помещениях и не устанавливайте вплотную к отопительным приборам.

-Не ставьте под прямые солнечные лучи, т.к. под их воздействием изменяется цвет лицевых поверхностей изделия.

- Аккуратно передвигайте с места на место изделие, чтобы не повредить опоры в процессе передвижения.

- Не ставьте на поверхность раскаленные предметы.

-Не допускайте попадания на поверхность веществ, таких как растворители, бензин, обезжиривающие средства и т.п.

-При чистке, во избежание повреждения поверхностей, не используйте щетки, жесткие ткани, зернистые порошки. Для ухода за мебелью используйте специальные средства, предназначенные для мебели.

- В шкафу для платья и белья, рекомендуем, вещи вплотную к петлям не располагать.

-Периодически, в случае ослабления резьбовых соединений, необходимо их подтянуть.

-Кромка: бугристость/неровность закрамленного торца не считается браком.

Помните! Несоблюдение каких-либо из вышеуказанных условий, повлекшие возникновение недостатков мебели, является основанием утраты права на гарантийное обслуживание.

Транспортирование и хранение

-Транспортирование рекомендуется всеми видами транспортов крытых транспортных средствах, а также в контейнерах.

- Мебель должна храниться в крытых помещениях при температуре не ниже +2С и относительной влажности воздуха 45% - 70%.

Гарантийные обязательства

Изготовитель гарантирует соответствие изделий мебели требованиям ГОСТ 16371 при соблюдении условий транспортирования, хранения, сборки (мебели, поставляемой в разобранном виде), эксплуатации и рекомендаций по уходу за мебелью.

Срок службы изделия – 7 лет, срок гарантии – 24 месяца со дня приобретения при предъявлении: маркировочных ярлыков; инструкции по сборке и эксплуатации; документов, подтверждающих факт покупки. Гарантия предоставляется при отсутствии механических повреждений, возникших при самостоятельной транспортировке, установке и сборке; эксплуатации; загрязнений; следов самостоятельного ремонта.

На изделия, подвергнутые модификации не на предприятии-изготовителе, гарантия не распространяется.



ООО "ПАНОРАМА"

Россия, Удмуртская Республика

426039, г. Ижевск

ул.В.Шоссее д.302 оф.202/1

Тел. 941-578

E-mail: info@comfortsmebel.ru



ТР ТС 025/2012

Инструкция по эксплуатации корпусной мебели АДЕЛЬ М10 Тумба прикроватная

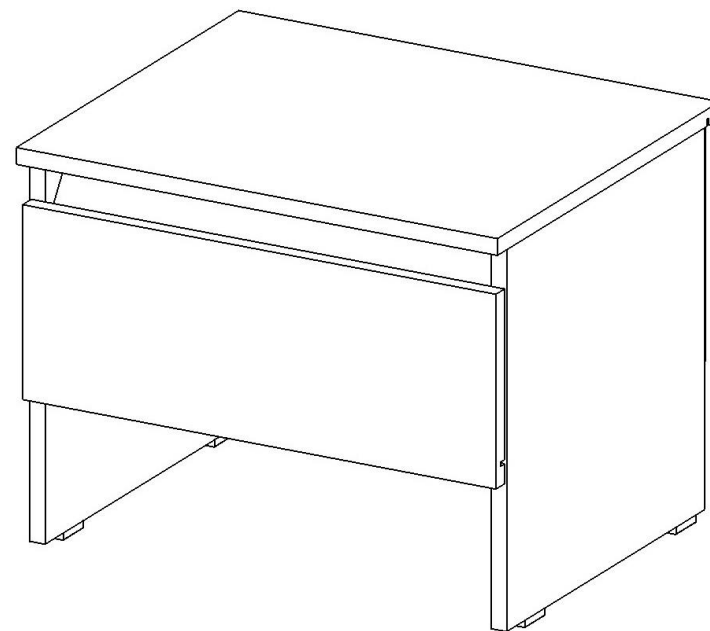

Габаритные размеры ШхГхВ (мм): 490x409x380

Вес: 10 кг

При обнаружении производственных дефектов ссылаетесь на номер заказа, приложите гарантийный талон и упаковочный ярлык.

Сборку изделия произвести согласно данной инструкции.

Схема сборки



Схема установки эксцентриковой стяжки



Схема установки направляющей

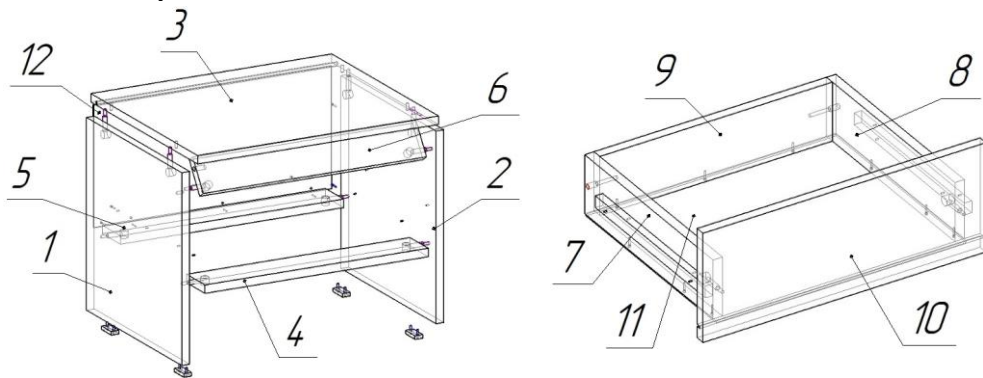

Перед установкой направляющие разъединить. Для этого стопор правой направляющей следует поднять вверх, левой - опустить вниз. При монтаже соединить их, вставив друг в друга, произойдет щелчок.

Сборку следует производить на ровной поверхности, застеленной картоном или тканью.

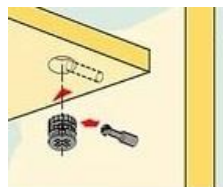
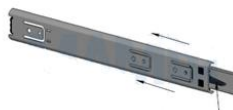
При установке задних стенок саморезы располагайте на расстоянии 15-20 см друг от друга.

Порядок сборки:

1. На деталях №1,2 закрепить части направляющих (А) с помощью саморезов 3,5х16 (Е).
2. К детали №1 присоединить детали №4,5 с помощью эксцентриковой стяжки (Г). К детали №1 присоединить деталь №6 с помощью эксцентриковой стяжки (Г) и шканта (В).
3. К собранной конструкции присоединить деталь №2 с помощью эксцентриковых стяжек (Г) и шканта (В).
4. Деталь №3 соединить деталями №1,2 с помощью эксцентриковой стяжки (Г).
5. Проверив равенство диагоналей, прикрепить заднюю стенку деталь №12 с помощью саморезов 3,5х16 (Е), предварительно вставив ее в паз детали №3.
6. На детали №1,2 установить подпятники (Б) с помощью саморезов 3,5х16 (Е).
7. Собранную конструкцию поставить в вертикальное положение.
8. **Сборка ящика:** Стянуть детали №7,8,9 между собой с помощью конфирматов (Д). Деталь №10 стянуть с деталями №7,8 с помощью эксцентриковой стяжки (Г). Деталь №11 вставить в паз детали №10 и, проверив равенство диагоналей ящика, закрепить дно при помощи саморезов 3,5х16 (Е) к деталям №7,8,9.
9. На детали №7,8 закрепить вторые части направляющих (А) с помощью саморезов 3,5х16 (Е).
10. Вставить ящик в готовый корпус, соединив направляющие на ящиках с установленными ранее направляющими на боковинах тумбы дет. № 1, 2.

Максимальная распределенная нагрузка на ящик не более 5 кг.

Фурнитура				
А	Б	В	Г	Д
Е	Ж			

	Перечень фурнитуры	Кол-во
А	Направляющие шариковые 300 мм	1 компл
Б	Подпятник пластиковый	4 шт.
В	Шкант мебельный 8х30	2 шт.
Г	Стяжка эксцентриковая	12 шт.
Д	Конфирмат 7х50	2 шт.
Е	Саморез 3,5х16	32 шт.
Ж	Ключ шестигранный	1 шт.

№	Состав изделия	Размер	Кол-во
1	Боковина левая	364х364х16	1
2	Боковина правая	364х364х16	1
3	Крыша	490х409х16	1
4	Дно	454х70х16	1
5	Дно 2	454х70х16	1
6	Планка	454х70х16	1
7	Боковина ящика левая	350х100х16	1
8	Боковина ящика правая	350х100х16	1
9	Задняя стенка ящика	396х100х16	1
10	Фасад ящика	482х185х16	1
11	Дно ящика	426х355х3	1
12	Задняя стенка	484х232х3	1