

#### **–Уважаемые покупатели!**

Для удобства транспортировки, мебель поставляется в разобранном виде с учетом на то, что сборку Вы будете производить сами. Стоимость сборки в стоимость изделия не включена. При покупке необходимо убедиться в наличии всех деталей согласно прилагаемого паспорта и отсутствия дефектов на них. После сборки, претензии по количеству и качеству сборочных единиц не принимаются. Предприятие – изготовитель не несет ответственности за дефекты, возникшие в процессе сборки и эксплуатации, вследствие несоблюдения настоящей инструкции или применения изделия не по назначению.

**Примечание.** Предприятие оставляет за собой право вносить изменения в конструктивные элементы мебели и заменять фурнитуру, не ухудшая качество изделия.

#### **Рекомендации по сборке**

Перед началом сборки и дальнейшей эксплуатации внимательно ознакомьтесь с настоящим руководством и следуйте его рекомендациям.

Изделие следует собирать вдвоем на ровной поверхности, соблюдая последовательность согласно представленной схеме.

#### **Правила пользования и эксплуатации изделия**

Уважаемые покупатели. Срок эксплуатации мебели напрямую зависит от Вашего бережного отношения к ней.

-Избегайте прямого попадания воды на изделия во избежание разбухания поверхностей. В случае попадания воды, следует немедленно вытереть поверхность насухо мягкой тканью.

-Не храните мебель в сырых непроветриваемых помещениях и не устанавливайте вплотную к отопительным приборам.

-Не ставьте под прямые солнечные лучи, т.к. под их воздействием изменяется цвет лицевых поверхностей изделия.

- Аккуратно передвигайте с места на место изделие, чтобы не повредить опоры в процессе передвижения.

- Не ставьте на поверхность раскаленные предметы.

-Не допускайте попадания на поверхность веществ, таких как растворители, бензин, обезжиривающие средства и т.п.

-При чистке, во избежание повреждения поверхностей, не используйте щетки, жесткие ткани, зернистые порошки. Для ухода за мебелью используйте специальные средства, предназначенные для мебели.

- В шкафу для платья и белья, рекомендуем, вещи вплотную к петлям не располагать.

-Периодически, в случае ослабления резьбовых соединений, необходимо их подтянуть.

-Кромка: бугристость/неровность закрамленного торца не считается браком.

**Помните!** Несоблюдение каких-либо из вышеуказанных условий, повлекшие возникновение недостатков мебели, является основанием утраты права на гарантийное обслуживание.

#### **Транспортирование и хранение**

-Транспортирование рекомендуется всеми видами транспортов крытых транспортных средствах, а также в контейнерах.

- Мебель должна храниться в крытых помещениях при температуре не ниже +2С и относительной влажности воздуха 45% - 70%.

#### **Гарантийные обязательства**

Изготовитель гарантирует соответствие изделий мебели требованиям ГОСТ 16371 при соблюдении условий транспортирования, хранения, сборки (мебели, поставляемой в разобранном виде), эксплуатации и рекомендаций по уходу за мебелью.

Срок службы изделия – 7 лет, срок гарантии – 24 месяца со дня приобретения при предъявлении: маркировочных ярлыков; инструкции по сборке и эксплуатации; документов, подтверждающих факт покупки. Гарантия предоставляется при отсутствии механических повреждений, возникших при самостоятельной транспортировке, установке и сборке; эксплуатации; загрязнений; следов самостоятельного ремонта.

На изделия, подвергнутые модификации не на предприятии-изготовителе, гарантия не распространяется.



ООО "ПАНОРАМА"  
Россия, Удмуртская Республика  
426039, г. Ижевск  
ул.В.Шоссе д.302 оф.202/1  
Тел. 941-578  
E-mail: info@comfortsmebel.ru



ТР ТС 025/2012

## **Инструкция по эксплуатации корпусной мебели АДЕЛЬ М8 ТВ тумба**

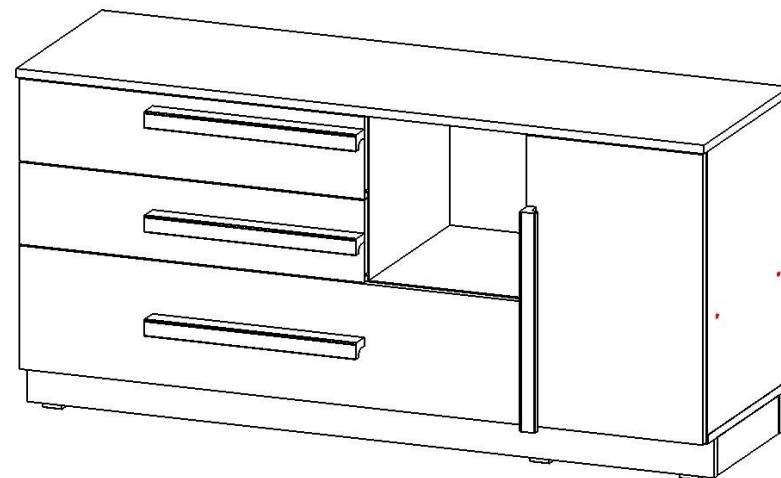

Габаритные размеры ШхГхВ (мм): 1300x400x620

Вес: 46,4 кг

При обнаружении производственных дефектов ссылаетесь на номер заказа, приложите гарантийный талон и упаковочный ярлык.

Сборку изделия произвести согласно данной инструкции.

## Схема сборки

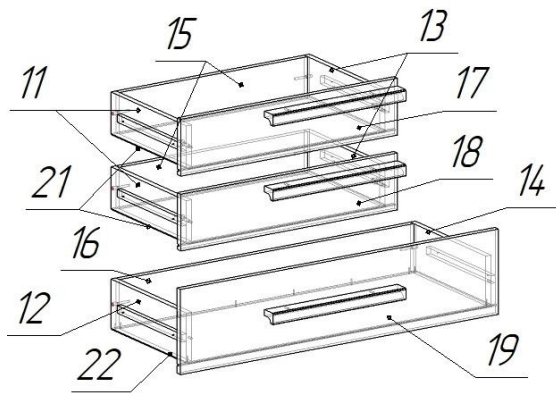
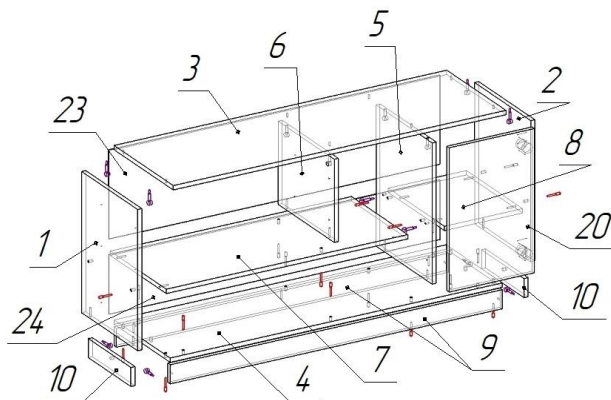

## Схема монтажа петли



## Схема установки эксцентриковой стяжки

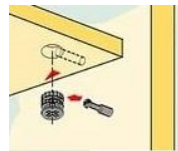

Максимальная распределенная нагрузка на ящик не более 5 кг.

## Схема регулировки петли



## Схема установки направляющей



Перед установкой направляющие разъединить. Для этого стопор правой направляющей следует поднять вверх, левой - опустить вниз. При монтаже соединить их, вставив друг в друга, произойдет щелчок.

Сборку следует производить на ровной поверхности, застеленной картоном или тканью.

При установке задних стенок саморезы располагайте на расстоянии 15-20 см друг от друга. После установки петель отрегулируйте их согласно прилагаемой схеме.

## Порядок сборки:

1. На детали №1,5,6 по меткам закрепить первую часть направляющей (Б) с помощью саморезов 3,5x16 (З).
2. К детали №8 присоединить детали №2 и 5 с помощью конфирматов 7x50 (Е). Деталь №7 соединить с деталью №5 с помощью эксцентриковой стяжки (Г).
3. Деталь №1 присоединить к детали №7 с помощью конфирматов 7x50 (Е).
4. Деталь №6 присоединить к детали №7 с помощью конфирматов 7x50 (Е), так чтобы направляющие на деталях смотрели друг на друга (внутри тумбы).
5. Деталь №4 присоединить к деталям №1,2,5 с помощью конфирматов 7x50 (Е), так, чтобы отверстия с черными пластиковыми футорками для крепления цоколя располагались наружу.
6. Деталь №3 присоединить к деталям №1,2,5,6 с помощью эксцентриковой стяжки (Г).
7. Собрать цоколь: Детали №9 и 10 соединить между собой с помощью эксцентриковой стяжки (Г). На детали №9 установить подпятники (Ж) по 3 шт. на каждую с помощью саморезов 3,5x16 (З).
8. Собранный цоколь (дет. №9, 10) присоединить к детали №4 с помощью конфирматов 7x50 (Е) и уголков (Л), которые крепятся винтами (М).
9. Проверив равенство диагоналей, прикрепить задние стенки детали №23,24 с помощью саморезов 3,5x16 (З) и шайб металлических (К).
10. Собранный конструкцию поставить в вертикальное положение.
11. На фасад деталь №20 установить петли (В) на при помощи саморезов 3,5x16 (З), соединить деталь №20 с деталью №2 и отрегулировать петли по схеме.

## 12. Собрать и установить ящики:

**12.1** Для верхнего и среднего ящика стянуть детали №11,13,15 между собой с помощью конфирматов (Е). Так повторить 2 раза. Для верхнего ящика установить фасад №17 (см. рис.1) с помощью эксцентриковой стяжки (Г). Для среднего ящика установить фасад деталь №18 (см. рис.1) с помощью эксцентриковой стяжки (Г).

**12.2** Для нижнего ящика стянуть детали №12,14,16 между собой с помощью конфирматов (Е). Деталь №19 (большой фасад) стянуть с деталями №12,14 с помощью эксцентриковой стяжки (Г).

12.3 На боковины ящиков - детали №11,12,13,14 закрепить вторую часть направляющей (Б) с помощью саморезов 3,5х16 (З).

12.4 Детали №21, вставить в паз деталей №17,18, и, проверив равенство диагоналей, закрепить при помощи саморезов 3,5х16 (З) к деталям ящика.

12.5 Деталь №22 вставить в паз детали №19 и, проверив равенство диагоналей, закрепить при помощи саморезов 3,5х16 (З) к деталям ящика.

13. Вставить ящики в готовый корпус, соединив направляющие на ящиках с установленными ранее направляющими на деталях № 1,5,6.

14. На фасады №17,18,19,20 установить ручки (А) при помощи саморезов 4х30 (И).

15. Установить заглушки (Д) на видимые места.

	Перечень фурнитуры	Кол-во
А	Ручка L=400 мм деревянная	4 шт.
Б	Направляющие шариковые 300 мм	3 шт.
В	Петля накладная с доводчиком	2 шт.
Г	Стяжка эксцентриковая	20 шт.
Д	Заглушка самоклеющаяся d13	4 шт.
Е	Конфирмат 7х50	26 шт.
Ж	Подпятник пластиковый	6 шт.
З	Саморез 3,5х16	105 шт.
И	Саморез 4х30	8 шт.
К	Шайба металлическая	9 шт.
Л	Уголок цинк	2 шт.
М	Винт М6х12	4 шт.
Н	Ключ шестигранник	1 шт.

№	Состав изделия	Размер	Кол-во
1	Боковина левая	518х380х16	1
2	Боковина правая	518х380х16	1
3	Крыша	1300х400х16	1
4	Дно	1298х380х16	1
5	Перегородка	518х380х16	1
6	Перегородка малая	305х380х16	1
7	Полка	943х380х16	1
8	Полка малая	305х380х16	1
9	Цоколь	1298х70х16	2
10	Цоколь малый	288х70х16	2
11	Боковина малого ящика левая	350х110х16	2
12	Боковина нижнего ящика левая	350х130х16	1
13	Боковина малого ящика правая	350х110х16	2
14	Боковина нижнего ящика правая	350х130х16	1
15	Задняя стенка малого ящика	566х110х16	2
16	Задняя стенка нижнего ящика	885х130х16	1
17	Фасад ящика верхний	652х150х16	1
18	Фасад ящика средний	652х150х16	1
19	Фасад нижнего ящика	957х225х16	1
20	Фасад	529х333х16	1
21	Дно малого ящика	596х355х3	2
22	Дно нижнего ящика	915х355х3	1
23	Задняя стенка	1294х327х3	1
24	Задняя стенка	1294х219х3	1



Рис.1. Фасады маленьких ящиков тумбы

