

–Уважаемые покупатели!

Для удобства транспортировки, мебель поставляется в разобранном виде с учетом на то, что сборку Вы будете производить сами. Стоимость сборки в стоимость изделия не включена. При покупке необходимо убедиться в наличии всех деталей согласно прилагаемого паспорта и отсутствия дефектов на них. После сборки, претензии по количеству и качеству сборочных единиц не принимаются. Предприятие – изготовитель не несет ответственности за дефекты, возникшие в процессе сборки и эксплуатации, вследствие несоблюдения настоящей инструкции или применения изделия не по назначению.

Примечание. Предприятие оставляет за собой право вносить изменения в конструктивные элементы мебели и заменять фурнитуру, не ухудшая качество изделия.

Рекомендации по сборке

Перед началом сборки и дальнейшей эксплуатации внимательно ознакомьтесь с настоящим руководством и следуйте его рекомендациям.

Изделие следует собирать вдвоем на ровной поверхности, соблюдая последовательность согласно представленной схеме.

Правила пользования и эксплуатации изделия

Уважаемые покупатели. Срок эксплуатации мебели напрямую зависит от Вашего бережного отношения к ней.

-Избегайте прямого попадания воды на изделия во избежание разбухания поверхностей. В случае попадания воды, следует немедленно вытереть поверхность насухо мягкой тканью.

-Не храните мебель в сырых непроветриваемых помещениях и не устанавливайте вплотную к отопительным приборам.

-Не ставьте под прямые солнечные лучи, т.к. под их воздействием изменяется цвет лицевых поверхностей изделия.

- Аккуратно передвигайте с места на место изделие, чтобы не повредить опоры в процессе передвижения.

- Не ставьте на поверхность раскаленные предметы.

-Не допускайте попадания на поверхность веществ, таких как растворители, бензин, обезжиривающие средства и т.п.

-При чистке, во избежание повреждения поверхностей, не используйте щетки, жесткие ткани, зернистые порошки. Для ухода за мебелью используйте специальные средства, предназначенные для мебели.

- В шкафу для платья и белья, рекомендуем, вещи вплотную к петлям не располагать.

-Периодически, в случае ослабления резьбовых соединений, необходимо их подтянуть.

-Кромка: бугристость/неровность закрамленного торца не считается браком.

Помните! Несоблюдение каких-либо из вышеуказанных условий, повлекшие возникновение недостатков мебели, является основанием утраты права на гарантийное обслуживание.

Транспортирование и хранение

-Транспортирование рекомендуется всеми видами транспортов крытых транспортных средствах, а также в контейнерах.

- Мебель должна храниться в крытых помещениях при температуре не ниже +2С и относительной влажности воздуха 45% - 70%.

Гарантийные обязательства

Изготовитель гарантирует соответствие изделий мебели требованиям ГОСТ 16371 при соблюдении условий транспортирования, хранения, сборки (мебели, поставляемой в разобранном виде), эксплуатации и рекомендаций по уходу за мебелью.

Срок службы изделия – 7 лет, срок гарантии – 24 месяца со дня приобретения при предъявлении: маркировочных ярлыков; инструкции по сборке и эксплуатации; документов, подтверждающих факт покупки. Гарантия предоставляется при отсутствии механических повреждений, возникших при самостоятельной транспортировке, установке и сборке; эксплуатации; загрязнений; следов самостоятельного ремонта.

На изделия, подвергнутые модификации не на предприятии-изготовителе, гарантия не распространяется.



ООО "ПАНОРАМА"

Россия, Удмуртская Республика

426039, г. Ижевск

ул.В.Шоссе д.302 оф.202/1

Тел. 941-578

E-mail: info@comfortsmebel.ru



ТР ТС 025/2012

Инструкция по эксплуатации корпусной мебели АДЕЛЬ М11 Стол компьютерный

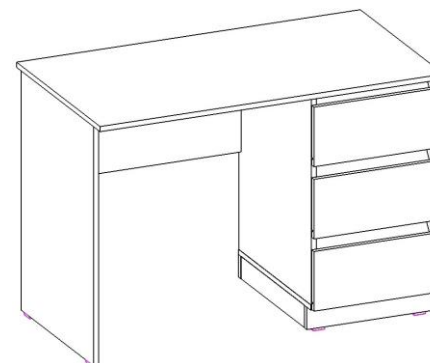
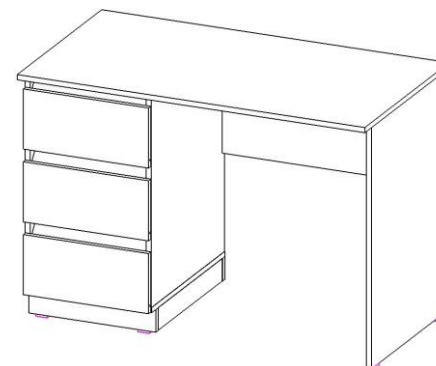

**ВНИМАНИЕ! Предусмотрен универсальный вариант сборки стола.
Стол правый или левый определяется расположением тумбы
справа или слева.**

Габаритные размеры ШxГxВ (мм): 1100x600x760

Вес: 40 кг

При обнаружении производственных дефектов ссылаетесь на номер заказа, приложите гарантийный талон и упаковочный ярлык.

Сборку изделия произвести согласно данной инструкции.

Схема сборки

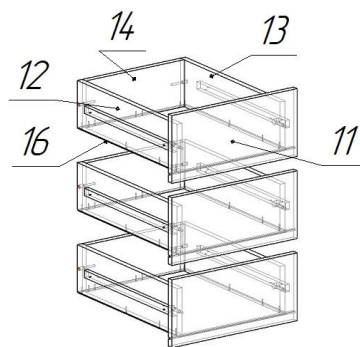
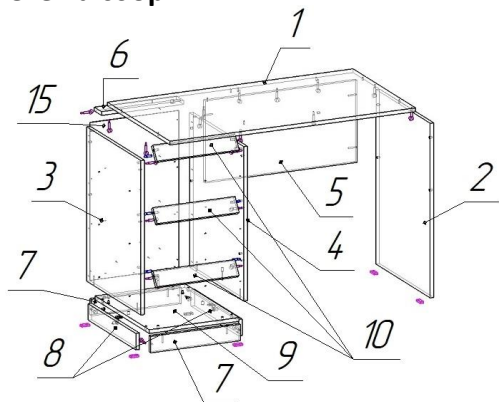

Левосторонняя сборка

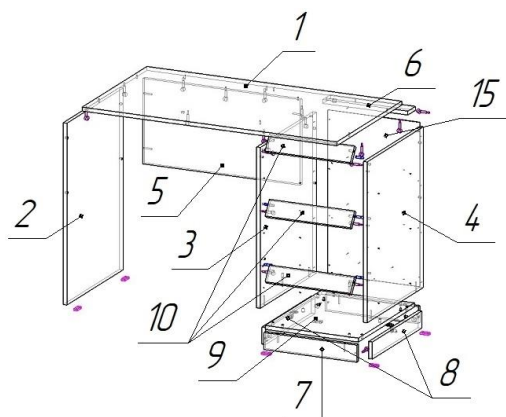

Правосторонняя сборка

Схема установки направляющей

Перед установкой направляющие разъединить. Для этого стопор правой направляющей следует поднять вверх, левой - опустить вниз.

При монтаже соединить их, вставив друг в друга до щелчка.

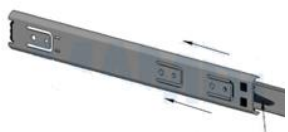

Максимальная распределенная нагрузка на ящик не более 5 кг.

Схема установки эксцентриковой стяжки

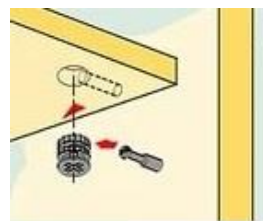

ВНИМАНИЕ!

*Сборку стола следует производить на ровной поверхности, застеленной картоном или тканью.

** Для сборки необходимы инструменты: дрель и сверло D 8 мм

При установке задних стенок и дна ящиков саморезы располагать на расстоянии 15-20 см друг от друга.

Порядок сборки:

1. На деталях №3,4 закрепить широкие части направляющих (А) с помощью саморезов 3,5x16 (Ж).

Для левосторонней сборки: (тумба расположена слева)

2. Досверлить отверстия в детали №4 и отверстия 1 в детали №2 (см рис.1), перейти к п.4.

Для правосторонней сборки (тумба расположена справа)

3. Досверлить отверстия в детали №3 и отверстия №2 в детали №2 (см рис.1).

Порядок сборки тумбы (одинаковый при любом варианте сборки):

4. К детали №3 присоединить деталь №10 (3 шт.) с помощью эксцентриковой стяжки (Б) и шканта (З). К детали №3 присоединить деталь №6 с помощью эксцентриковой стяжки (Б).

5. К собранной конструкции присоединить деталь №4 с помощью эксцентриковой стяжки (Б) и шканта (З) к деталям №10 (3 шт.), с помощью эксцентриковой стяжки (Б) к детали №6.

6. Деталь №9 присоединить к деталям №3,4 с помощью конфирматов 7x50 (Г).

7. Собрать цоколь: детали №7,8 соединить между собой с помощью эксцентриковой стяжки (Б). На детали №7 установить по 2 подпятника (Е) с помощью саморезов 3,5x16 (Ж). Цоколь присоединить к детали №9 с помощью конфирматов 7x50 (Г) и уголков (И) закрепив их винтом (К).

8. **Для левосторонней сборки (тумба расположена слева):** Деталь №5 соединить с деталью №4 с помощью конфирматов 7x50 (Г). На деталь 2 установить 2 подпятника (Е) с помощью саморезов 3,5*16 (Ж), деталь №2 соединить с деталью №5 с помощью конфирматов 7x50 (Г). Перейти к п.10

9. **Для правосторонней сборки (тумба справа):** Деталь №5 соединить с деталью №3 с помощью конфирматов 7x50 (Г). На деталь №2 установить подпятники(Е) с помощью саморезов 3,5*16 (Ж), деталь №2 соединить с деталью №5 с помощью конфирматов 7x50 (Г).

10. Собранный конструкцию поставить в вертикальное положение. Деталь №1 присоединить к деталям №2,3,4,5 с помощью эксцентриковой стяжки (Б).

11. Проверив равенство диагоналей, прикрепить заднюю стенку тумбы - деталь №15 с помощью саморезов 3,5x16 (Ж).

12. **Сборка и установка ящиков:** На все детали №12,13 закрепить вторую часть направляющей (А) с помощью саморезов 3,5x16 (Ж). Стянуть детали №12,13,14 между собой с помощью конфирматов (Г).

№	Состав изделия	Размер	Кол-во
1	Столешница	1100x600x16	1
2	Боковина стола	744x520x16	1
3	Боковина тумбы левая	658x520x16	1
4	Боковина тумбы правая	658x520x16	1
5	Ребро жесткости	680x350x16	1
6	Ребро жесткости малое	368x70x16	1
7	Цоколь	402x70x16	2
8	Цоколь малый	458x70x16	2
9	Дно	402x520x16	1
10	Планка	368x70x16	3
11	Фасад ящика	396x185x16	3
12	Боковина ящика левая	450x128x16	3
13	Боковина ящика правая	450x128x16	3
14	Задняя стенка ящика	310x128x16	3
15	Задняя стенка	673x398x3	1
16	Дно ящика	340x455x3	3

Деталь №11 стянуть с деталями №12,13 с помощью эксцентриковой стяжки (Б). Деталь №16 вставить в паз детали №11, и, проверив равенство диагоналей закрепить при помощи саморезов 3,5х16 (Ж) к деталям №12,13,14.

13. Вставить ящики в готовый корпус, соединив направляющие на ящиках с установленными ранее направляющими на деталях №3,4.

14. Установить заглушки (В, Д).

	Перечень фурнитуры	Кол-во
А	Направляющие шариковые 400 мм	3 шт.
Б	Стяжка эксцентриковая	26 шт.
В	Заглушка самоклеющаяся d18	4 шт.
Г	Конфирмат 7x50	18 шт.
Д	Заглушка самоклеющаяся d13	4 шт.
Е	Подпятник пластиковый	6 шт.
Ж	Саморез 3,5х16	90 шт.
З	Шкант мебельный 8х30	6 шт.
И	Уголок цинк	2 шт.
К	Винт М6х12	4 шт.
Л	Ключ шестигранник	1 шт.











Фурнитура					
					
А	Б	В,Д	Г	Е	Ж
					
З	И	К	Л		

Рисунок 1

