

Гарантийные обязательства

Изготовитель гарантирует соответствие изделий мебели требованиям ГОСТ 19917 при соблюдении условий транспортирования, хранения, сборки (мебели, поставляемой в разобранном виде), эксплуатации и рекомендаций по уходу за мебелью.

Срок службы изделия – 7 лет, срок гарантии – 18 месяцев (кроме газлифтов-6 месяцев) со дня приобретения при предъявлении: маркировочных ярлыков; инструкции по сборке и эксплуатации; документов, подтверждающих факт покупки. Гарантия предоставляется при отсутствии механических повреждений, возникших при самостоятельной транспортировке, установке и сборке; эксплуатации; загрязнений; следов самостоятельного ремонта, так же при условии использования изделия по назначению. На изделия, подвергнутые модификации не на предприятии-изготовителе, гарантия не распространяется.

При обнаружении производственных дефектов ссылаетесь на номер заказа, приложите гарантийный талон и упаковочный ярлык.

Гарантийное обслуживание не производится в случае:

- Истечения гарантийного срока.
- Нарушения условий эксплуатации.
- Нанесения повреждения изделию или его утери вследствие обстоятельств непреодолимой силы (стихия, пожар, наводнение и т.д.)
- Нанесения повреждения изделию в результате умышленных или ошибочных действий потребителя.
- Нанесения повреждения изделию, вызванного воздействием посторонних предметов, жидкостей, животных, насекомых и т.д.
- Наличия следов постороннего вмешательства в изделие или ремонта изделия самостоятельно потребителем, либо организациями, предприятиями или частными лицами, не уполномоченными на это фабрикой.
- Наличия нестандартных элементов продукции (изменение конструкции, размеров, функциональности, эргономики и т.д.)
- Использование изделия в коммерческих (производственных) целях.
- Сборка мебели не является сервисным обслуживанием, за неправильную сборку производитель ответственности не несет.



ООО "ПАНОРАМА"
Россия, Удмуртская Республика
426039, г. Ижевск
ул.В.Шоссе д.302 оф.202/1
Тел. 941-578
E-mail: info@comfortsmebel.ru



ТР ТС 025/2012

Инструкция по эксплуатации корпусной мебели АДЕЛЬ М1 Кровать парящая 1600 Схема сборки

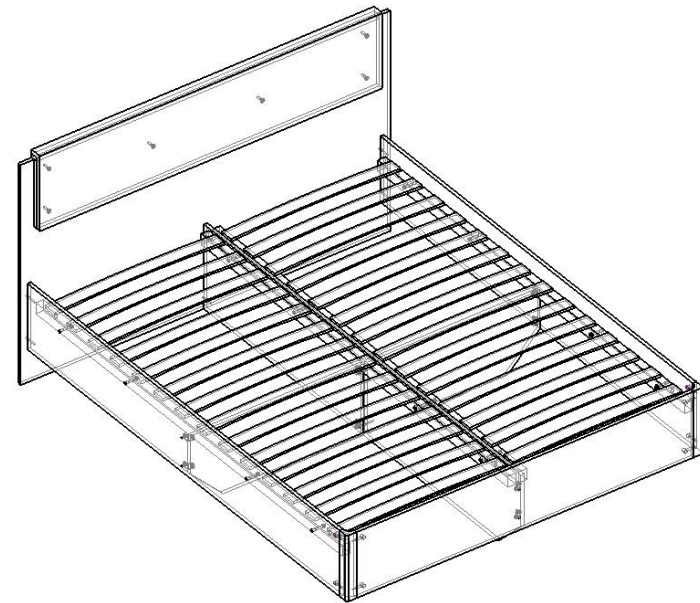

Размер спального места (мм): 2000x1600

Габаритные размеры ШxГxВ (мм): 1702x2042x1036

Вес: 82,24 кг.

Сборку изделия произвести согласно данной инструкции.

Уважаемые покупатели!

Для удобства транспортировки, мебель поставляется в разобранном виде с учетом на то, что сборку Вы будете производить сами. Стоимость сборки в стоимость изделия не включена. При покупке необходимо убедиться в наличии всех деталей согласно прилагаемого паспорта и отсутствия дефектов на них. После сборки претензии по количеству и качеству сборочных единиц не принимаются. Предприятие – изготовитель не несет ответственности за дефекты, возникшие в процессе сборки и эксплуатации, вследствие несоблюдения настоящей инструкции или применения изделия не по назначению.

Примечание. Предприятие оставляет за собой право вносить изменения в конструктивные элементы мебели, их дизайн, цветовое решение и заменять фурнитуру, не ухудшающие качество изделия.

Транспортирование и хранение

-Транспортирование рекомендуется всеми видами транспортов крытых транспортных средствах, а также в контейнерах.

- Мебель должна храниться в крытых помещениях при температуре не ниже +2С и относительной влажности воздуха 45% - 70%.

Распаковка

-перед распаковыванием изделия необходимо убедиться в целостности упаковки.

-при доставке мебели в холодное время года при отрицательной температуре воздуха, перед началом эксплуатации необходимо оставить мебель в упаковке на 10 часов в теплом помещении.

-вскрытие упаковки следует производить особо аккуратно, не повреждая обивку изделия.

Запрещается!

-ставить мебель на бок, спинку или не на все опоры одновременно.

-тащить стоящую мебель по полу.

-в случае нарушения правил транспортировки и хранения мебели изготовитель не несет ответственности за возникшие повреждения.

-Претензии по внешнему виду изделия, некомплектности, а также несоответствию заказа принимаются только непосредственно при получении изделия. В дальнейшем такие претензии не принимаются, все работы осуществляются за счет покупателя.

Сохранять упаковку до полной сборки изделия!

Сборка и установка изделия

- Перед началом сборки и дальнейшей эксплуатации внимательно ознакомьтесь с настоящим руководством и следуйте его рекомендациям.

- Изделие следует собирать вдвоем на ровной поверхности, соблюдая последовательность согласно представленной схеме.

-Для устранения неровностей, заминов поверхности обивки, необходимо ткань разгладить руками и взбить набивные элементы (подушки). Если замятия не расправятся в течении нескольких дней, то проутюжить чехол через белую хлопковую ткань при температуре до 150°С без использования пара. Движение утюгом необходимо совершать в направлении ворса ткани.

Правила пользования и эксплуатации изделия

Уважаемые покупатели. Срок эксплуатации мебели напрямую зависит от Вашего бережного отношения к ней.

-Избегайте прямого попадания воды или иных жидкостей на изделия во избежание разбухания поверхностей. В случае попадания воды, следует немедленно вытереть поверхность насухо мягкой тканью.

-Не храните мебель в сырых непроветриваемых помещениях.

-Устанавливайте мебель на расстоянии не менее 1 метра от нагревательных и отопительных приборов.

Температура нагрева элементов мебели не должна превышать +40°С.

-Не ставьте под прямые солнечные лучи, т.к. под их воздействием изменяется цвет лицевых поверхностей изделия.

-Перемещение мебели производите вдвоем, слегка приподняв ее над полом за основание, без рывков и ударов, аккуратно, чтобы не повредить опоры в процессе передвижения.

- Не ставьте на поверхность раскаленные предметы.

-Не допускайте попадания на поверхность веществ, таких как растворители, бензин, обезжиривающие средства и т.п.

-При чистке, во избежание повреждения поверхностей, не используйте щетки, жесткие ткани, зернистые порошки. Для ухода за мебелью используйте специальные средства, предназначенные для мебели.

-Периодически подтягивайте резьбовые соединения, во избежание их ослабления.

-Бельевой ящик предназначен для хранения только постельных принадлежностей. Нагрузка на дно бельевого ящика не более 15 кг.

-Исключите контакт поверхности мебели с незакрытым телом, так как выделения кожи могут негативно сказаться на сохранности внешнего вида мебельной ткани.

Помните! Несоблюдение каких-либо из вышеуказанных условий, повлекшие возникновение недостатков мебели, является основанием утраты права на гарантийное обслуживание.

Уход за мягкой мебелью

Внимание!

При соблюдении условий по уходу за мебелью срок её службы значительно увеличится, поэтому необходимо поддерживать внешний вид изделия: освобождать от пыли, удалять загрязнения. Для удаления пыли рекомендуется производить чистку ткани пылесосом.

ПРЕДУПРЕЖДЕНИЕ! При самостоятельной чистке изделия покупателем производитель не несет ответственности за последствия, наносимые или вступающие в реакцию с компонентами материала, следствием которого является частичная или полная потеря качественных свойств, а также ускоряющая износ материалов.

Дефектами мебели не являются:

- незначительная разнооттеночность обивочных тканей и кожи. Мебель, произведенная в разные даты может отличаться друг от друга и от выставочных образцов тканей по цвету и оттенку. Допускается незначительный разнотон ткани одного и того же изделия.
- незначительная разнооттеночность и отличие рисунка лакокрасочного покрытия (декора).
- мелкие волосяные трещины (так называемый «эффект растрескивания»), потертости мебельного покрытия из натуральной или эко-кожи, возникшие в местах постоянной эксплуатации.
- образование «катышков», заминов ворса, возникших при транспортировке и эксплуатации мягкой мебели.
- легкие складки на облицовочном материале мягких элементов, возникающие после снятия нагрузок и исчезающие после легкого разглаживания рукой.

Характер дефекта устанавливает эксперт предприятия, который составляет при осмотре мебели акт осмотра и знакомит с ним покупателя.

Схема сборки

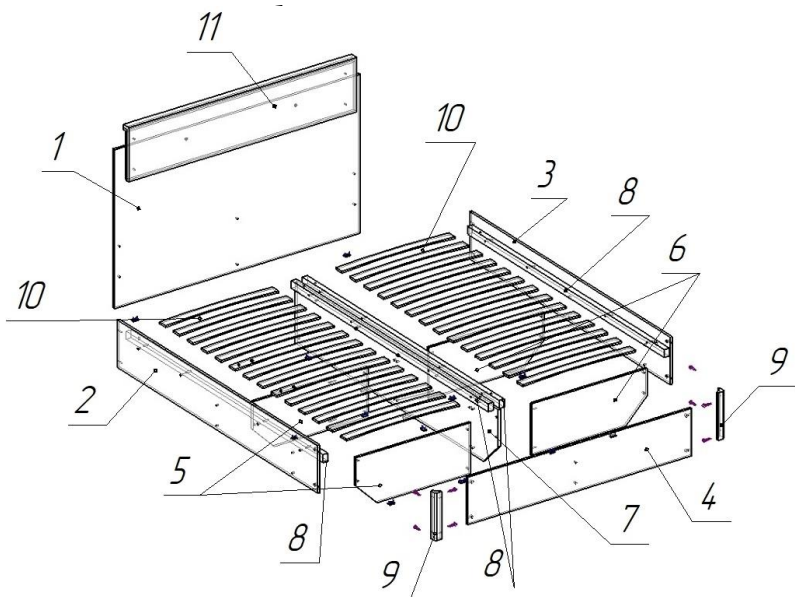

Внимание! Максимальная допустимая распределенная нагрузка на кровать не более 180 кг.

- Не допускается использовать спальное место для прыжков и прочих физических упражнений.
- Во время перемещения кровати ее необходимо поднимать от пола (тащить волоком запрещено).
- Не садиться на углы кровати.



Рис. 1



Рис. 2

Порядок сборки:

1. На детали №1,5,6,7 с помощью саморезов 3,5x16 (Л) установить подпятники (А) - по 2 шт. на каждую деталь.
2. К детали №7 прикрепить деталь №6- 2 шт. с помощью конфирматов (В).
3. К детали №7 прикрепить деталь №5- 2 шт. с помощью уголков (Г) и винтов М6х12 (К).
4. Детали №2,3 прикрепить к деталям №5,6 с помощью уголков (Г) и винтов М6х12 (К).
5. Деталь №1 прикрепить к деталям №2,3,7 с помощью конфирматов (В).
6. К детали №4 присоединить угловые элементы №9 с помощью эксцентриковых стяжек (Б).
7. Деталь №4 прикрепить к деталям №2,3 с помощью эксцентриковых стяжек (Б), к детали №7 с помощью уголков (Г) и винтов М6х12 (К).
8. К деталям №2,3 прикрепить детали №8- 2 шт. с помощью болтов М8х60 (Д), шайб М8 (Ж) и гаек М8 (З) так, чтобы отверстия под шкант в деталях №8 располагались сверху. (рис. 1)
9. К детали №7 прикрепить детали №8- 2 шт. с помощью болтов М8х100 (И), шайб М8 (Ж) и гаек М8 (З) так, чтобы отверстия под шкант в деталях №8 располагались сверху. (рис. 2)
10. В каждую деталь №8 забить шкант мебельный 8х30 (М) по 2 шт. Положить на детали №8 латы на ленте №10- 2 шт. ИЗГИБОМ ВВЕРХ, зацепив их за установленные шканты.
11. К детали №1 присоединить мягкое изголовье №11 с помощью винтов М6х35 шлиц (Р).

Перечень фурнитуры		Кол-во
А	Подпятник пластиковый	12 шт.
Б	Стяжка эксцентриковая	8 шт.
В	Конфирмат 7х50	10 шт.
Г	Уголок 2,16 ДК стяжки п.цинк	14 шт.
Д	Болт М8х60 полукруглая	8 шт.
Ж	Шайба М8 увелич. цинк	16 шт.
З	Гайка М8 шестигранная цинк	12 шт.
И	Болт М8х100 полная резьба	4 шт.
К	Винт М6х12 потай крест	28 шт.
Л	Саморез 3,5х16 п.к. желтый	24 шт.
М	Шкант 8х30мм дерево	8 шт.
Н	Ключ шестигранный	1 шт.
Р	Винт М6х35 шлиц	6 шт.

№	Состав изделия	Размер	Кол-во
1	Изголовье	1000х1702х16	1
2	Царга левая	1981х299,5х16	1
3	Царга правая	1981х299,5х16	1
4	Изножье	1552х299,5х16	1
5	Ребро жест. малое 1	797х324х16	2
6	Ребро жест. малое 2	797х324х16	2
7	Ребро жест. среднее	2010х384х16	1
8	Опора лат	1945х50х35	4
9	Угловые элементы Н=300	45х45х300	2
10	Латы на ленте	790 мм	2 компл.
11	Мягкое изголовье	1585х55х342	1

Фурнитура

