

Уважаемые покупатели!

Для удобства транспортировки, мебель поставляется в разобранном виде с учетом на то, что сборку Вы будете производить сами. Стоимость сборки в стоимость изделия не включена. При покупке необходимо убедиться в наличии всех деталей согласно прилагаемого паспорта и отсутствия дефектов на них. После сборки, претензии по количеству и качеству сборочных единиц не принимаются. Предприятие – изготовитель не несет ответственности за дефекты, возникшие в процессе сборки и эксплуатации, вследствие несоблюдения настоящей инструкции или применения изделия не по назначению.

Примечание. Предприятие оставляет за собой право вносить изменения в конструктивные элементы мебели и заменять фурнитуру, не ухудшая качество изделия.

Рекомендации по сборке

Перед началом сборки и дальнейшей эксплуатации внимательно ознакомьтесь с настоящим руководством и следуйте его рекомендациям.

Изделие следует собирать вдвоем на ровной поверхности, соблюдая последовательность согласно представленной схеме.

Правила пользования и эксплуатации изделия

Уважаемые покупатели. Срок эксплуатации мебели напрямую зависит от Вашего бережного отношения к ней.

-Избегайте прямого попадания воды на изделия во избежание разбухания поверхностей. В случае попадания воды, следует немедленно вытереть поверхность насухо мягкой тканью.

-Не храните мебель в сырых непроветриваемых помещениях и не устанавливайте вплотную к отопительным приборам.

-Не ставьте под прямые солнечные лучи, т.к. под их воздействием изменяется цвет лицевых поверхностей изделия.

- Аккуратно передвигайте с места на место изделие, чтобы не повредить опоры в процессе передвижения.

- Не ставьте на поверхность раскаленные предметы.

-Не допускайте попадания на поверхность веществ, таких как растворители, бензин, обезжиривающие средства и т.п.

-При чистке, во избежание повреждения поверхностей, не используйте щетки, жесткие ткани, зернистые порошки. Для ухода за мебелью используйте специальные средства, предназначенные для мебели.

- В шкафу для платья и белья, рекомендуем, вещи вплотную к петлям не располагать.

-Периодически, в случае ослабления резьбовых соединений, необходимо их подтянуть.

-Кромка: бугристость/неровность закрашенного торца не считается браком.

- Мебель, произведенная в разные даты, может отличаться друг от друга и от выставочных образцов по оттенку ЛДСП, кромки и пленки ПВХ.

Помните!

Несоблюдение каких-либо из вышеуказанных условий, повлекшие возникновение недостатков мебели, является основанием утраты права на гарантийное обслуживание.

Транспортирование и хранение

-Транспортирование рекомендуется всеми видами транспортов крытых транспортных средствах, а также в контейнерах.

- Мебель должна храниться в крытых помещениях при температуре не ниже +2С и относительной влажности воздуха 45% - 70%.

Гарантийные обязательства

Изготовитель гарантирует соответствие изделий мебели требованиям ГОСТ 16371 при соблюдении условий транспортирования, хранения, сборки (мебели, поставляемой в разобранном виде), эксплуатации и рекомендаций по уходу за мебелью.

Срок службы изделия – 7 лет, срок гарантии – 24 месяца со дня приобретения при предъявлении: маркировочных ярлыков; инструкции по сборке и эксплуатации; документов, подтверждающих факт покупки. Гарантия предоставляется при отсутствии механических повреждений, возникших при самостоятельной транспортировке, установке и сборке; эксплуатации; загрязнений; следов самостоятельного ремонта.

На изделия, подвергнутые модификации не на предприятии-изготовителе, гарантия не распространяется.

При обнаружении производственных дефектов ссылаетесь на номер заказа, приложите гарантийный талон и упаковочный ярлык.



ООО "ПАНОРАМА"

Россия, Удмуртская Республика

426039, г. Ижевск

ул.В.Шоссе д.302 оф.202/1

Тел. 941-578

E-mail: info@comfortsmebel.ru



ТР ТС 025/2012

Инструкция по эксплуатации корпусной мебели БОГУСЛАВА М18 Полка навесная

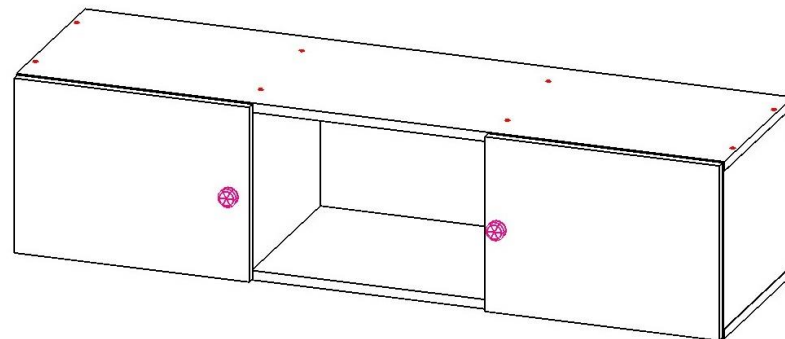

Габаритные размеры (мм): 1200x336x300

Вес: 17 кг

Сборку изделия произвести согласно данной инструкции.

Схема сборки

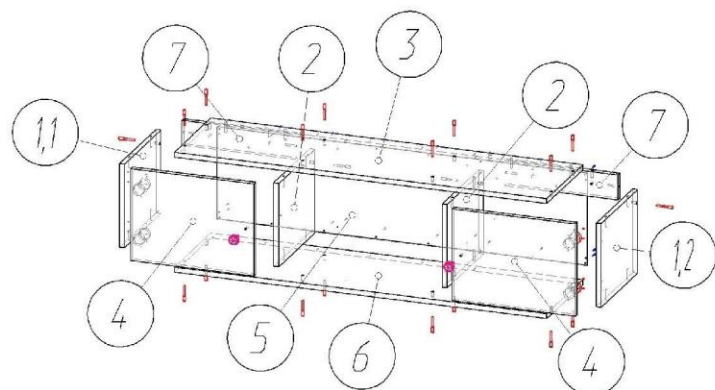

Фурнитура			
А	Б	Г	И
Д	Е	Ж	

***Сборку изделия производить на ровной гладкой поверхности.**

Порядок сборки:

1. Деталь № 1.1 соединить с деталями № 2 и №7 при помощи конфирматов (А).
2. Деталь № 1.2 соединить с деталями № 2 и №7 при помощи конфирматов (А).
3. К получившейся конструкции присоединить деталь №6 при помощи конфирматов (А).
4. К получившейся конструкции присоединить деталь №3 при помощи конфирматов (А) и шкантов (И).
5. Выравнивать диагональ полки и прикрепить заднюю стенку № 5 при помощи саморезов (Г) на расстоянии 15-20 см друг от друга.
6. Установить фасады №4 (2шт.) при помощи петель (Д) и саморезов (Г).
7. Установить на фасады ручки (Е).
8. Установить заглушки (Ж).

№	Состав изделия	Размер, мм	Кол-во
1.1	Боковина левая	268x320x16	1
1.2	Боковина правая	268x320x16	1
2	Перегородка	268x320x16	2
3	Крыша	1200x320x16	1
4	Фасад МДФ	398x296x16	2
5	Задняя стенка ЛДВП	1195x297x3	1
6	Дно	1200x320x16	1
7	Закладная планка	366x80x16	2

	Перечень фурнитуры	Кол-во
А	Конфирмат 7x50	20 шт.
Б	Ключ шестигранник	1 шт.
Г	Саморез 3,5x16	36 шт.
Д	Петля 362А/90 накладная с доводчиком	4 шт.
Е	Ручка	2 шт.
Ж	Заглушка самокл. D13	20 шт.
И	Шкант мебельный 8x30 мм	4 шт.

Крепление навесной полки БОГУСЛАВА М 18 к столу БОГУСЛАВА М 16:

1. Полку прикрепить к стене через сквозные отверстия в деталях №5 и 7 при помощи саморезов и дюбелей в соответствии с характеристиками стены. (см. Рис.1). Саморезы и дюбели в комплект фурнитуры не входят.

ВНИМАНИЕ: Максимальная распределенная нагрузка на полки не более 10 кг.

Размеры до крепежных отверстий

